

光学式異物選別機

# プレソーター

RPGS65AMS・150AMS



RPGS65AMS

## 比重式石抜機に代わる光学式異物選別機です。

玄米中の異物を選別する従来の比重式石抜機に代わる光学式の異物選別機で、軽石、草等の異物も選別でき、従来の石抜機に比べ、振動、騒音が少なくなりました。

### 特長

- **高い選別精度**  
高感度CCD・NIRセンサーの採用により、原料中に含まれる異物を確実に除去します。
- **米を残さない残留レス機能**  
精米工場で懸念されている異種原料混入(コンタミ)を防止し、残留米を取り出す時間ロスの削減も可能です。
- **高いメンテナンス性・環境への配慮**  
納入時の搬入・設置が容易であり、部品の交換・清掃も簡単に行えます。また、振動・騒音が少なく、埃も出ない等、環境面にも配慮した設計となっています。

### 選別の仕組み

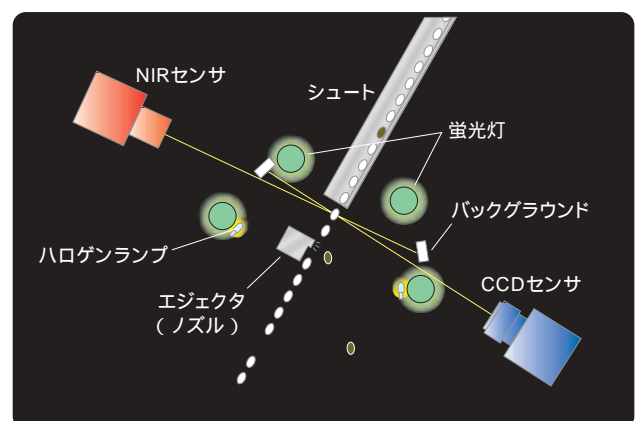

## 選別サンプル このようなものが選別できます。



## 仕様

型 式		RPGS65AMS	RPGS150AMS
シュート本数	1次選別	3	7
	2次選別	1	1
最大処理能力 ( t / h )		6.5	15
主 要 用 途		うるち玄米、もち玄米中の石・白い陶器・草の実・ガラス(透明・緑色・茶色)・籾・ピーズ・軽石・透明ペレット・白いペレット・麦・金属の選別	
電 源 ( V )		単相 200	
所要動力 ( kW )	通 常	4.6	8.4
	最 大	5.0	9.2
エ ア 消 費 量 ( N l / m i n )		200 ~ 500	400 ~ 1000
質 量 ( k g )		570	690

## 寸法 (mm)

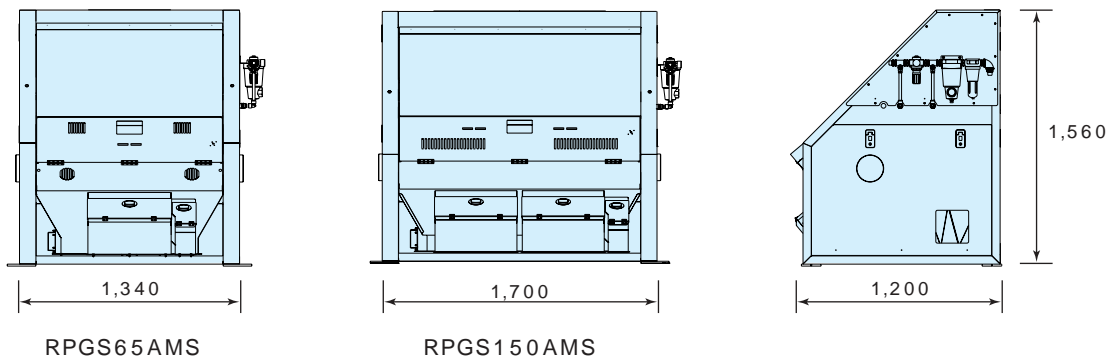

**⚠** 機械は取扱い説明書をよく読み、じゅうぶんに点検整備をして正しく安全に使いましょう。商品の外観、仕様は性能改良等により、予告なく変更する場合があります。

お問い合わせ窓口

北海道 TEL.(011) 812 - 3666 (代) 小 山 TEL.(0285) 27 - 5060 (代) 名古屋 TEL.(0586) 73 - 2177 (代) 松 山 TEL.(089) 925 - 8877 (代)  
 北 上 TEL.(0197) 64 - 0111 (代) 柏 TEL.(04) 7132 - 1181 (代) 北 陸 TEL.(076) 277 - 2085 (代) 九 州 TEL.(092) 412 - 0411 (代)  
 秋 田 TEL.(018) 839 - 0891 (代) 東 京 TEL.(03) 3253 - 3112 (代) 大 阪 TEL.(06) 6331 - 0558 (代) 福 岡 TEL.(092) 921 - 6111 (代)  
 仙 台 TEL.(022) 287 - 2733 (代) 新 潟 TEL.(025) 287 - 0177 (代) 広 島 TEL.(082) 420 - 8575 (代) 熊 本 TEL.(096) 382 - 2727 (代)

## 株式会社 サタケ

広島本社  
 〒739 - 8602 広島県東広島市西条西本町2番30号  
 TEL.(082) 220 - 8549 FAX. (082) 220 - 0003  
 Eメールアドレス plant@satake-japan.co.jp

東京本社  
 〒101 - 0021 東京都千代田区外神田4丁目7番2号  
 TEL.(03) 253 - 3112 FAX. (03) 256 - 7270

ホームページURL <http://www.satake-japan.co.jp/>

株式会社サタケは国際的な品質規格(ISO9001)と環境管理規格(ISO14001)の認証を取得しています。



このパンフレットは、古紙配合率100%再生紙を使用し、大豆油インキで印刷しています。