

明日を創る力



半自動小型IH炊飯システム

# 炊飯マイスター<sup>®</sup>

10・15・20・25・30 釜/h (7kg/釜)



SATAKE CORPORATION

# 単釜(7kg)炊飯の小型IH炊飯システム登場!

新技術の採用により、コンパクト低コストを実現。  
ただ、低コストだからって食味の品質をあきらめることはないんです。

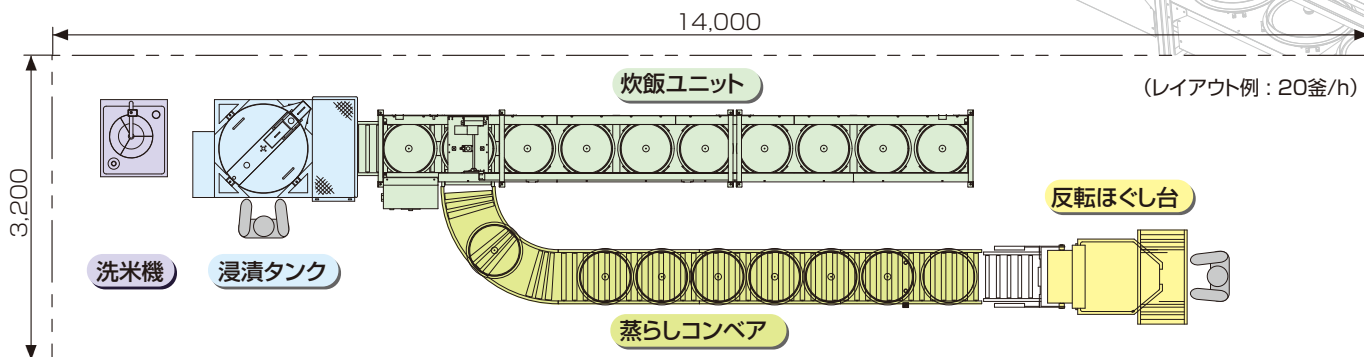

## 特長

### 1. 最高水準の炊飯機

低コストの炊飯ラインでありながら、最高水準のIH炊飯機を採用。IHならではの作業環境の良さ、再現性の高さはもちろんのこと、一釜単位での炊き分けも可能です。

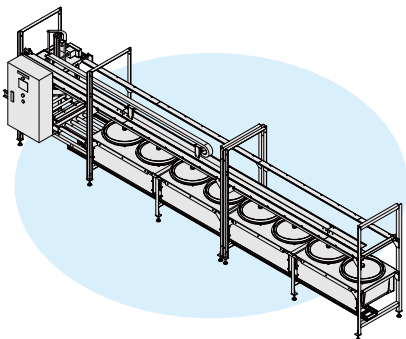

### 2. 新技術でコストダウン(特許)

2つの炊飯機でインバーターを共有することにより、炊飯性能を損なわず、コストダウンを可能にし、受電量も低減しました。



### 3. 清掃しやすく衛生的

炊飯機天板上はフラットにし、無駄な突起物を極力排除。掃除がしにくかった炊飯機下も、脚高にする事で衛生的。



## 仕様

型 式	RSRCB10A	RSRCB15A	RSRCB20A	RSRCB25A	RSRCB30A	
炊飯能力 生米 kg/h(釜/h)	70(10)	105(15)	140(20)	175(25)	210(30)	
炊飯ユニット 寸 法 ( m m )	幅 W	3,800	5,100	6,330	7,620	8,850
	奥 行 D	1,050	1,050	1,050	1,050	1,050
	高 さ H	1,810	1,810	1,810	1,810	1,810
定 格 電 力 ( k W )	30	45	60	75	90	

▲ 機械は取扱説明書をよく読み、じゅうぶんに点検整備をして正しく安全に使いましょう。商品の外観、仕様は性能改良等により、予告なく変更する場合があります。本文中の商品名、サービス名、社名ロゴ等は当社または当社関連会社の登録商標または標章ですので、当社の許可なく転載、複製等を行うことを禁止します。

### ■お問い合わせ窓口

北海道	TEL.(011)812-2888	関 東	TEL.(03)3253-3112	北 陸	TEL.(076)207-6108	松 山	TEL.(089)982-6991
東 北	TEL.(0197)64-0113	新 潟	TEL.(025)287-0179	関 西	TEL.(06)6867-6027	九 州	TEL.(092)412-0411
仙 台	TEL.(022)287-2744	中 部	TEL.(0586)73-2179	中 四 国	TEL.(082)420-8615		

## 株式会社 サタケ

広島本社  
〒739-8602 広島県東広島市西条西本町2番30号  
TEL.(082)420-8549 FAX.(082)420-0003

東京本社  
〒101-0021 東京都千代田区外神田4丁目7番2号  
TEL.(03)3253-3112 FAX.(03)5256-7270

ホームページURL <https://satake-japan.co.jp>

カタログ制作年月 2022年8月 No.201-06

株式会社サタケはマネジメントシステムの国際規格であるISO9001とISO14001の認証を取得し、高品質な商品・サービスの提供に努めています。

**ISO9001**  
認証取得  
(品質マネジメントシステム)

**ISO14001**  
認証取得  
(環境マネジメントシステム)